

# 自動閉鎖装置

AUTOMATIC SHUT-OFF UNIT FOR OPERATOR

SHINSEI

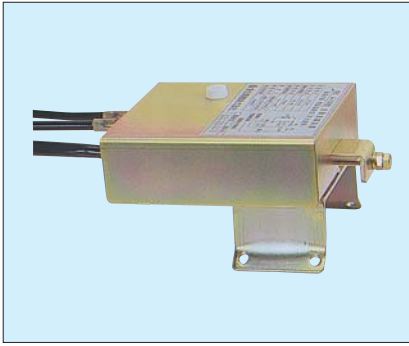

A-108

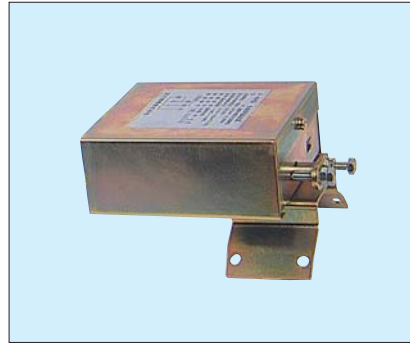

A-808

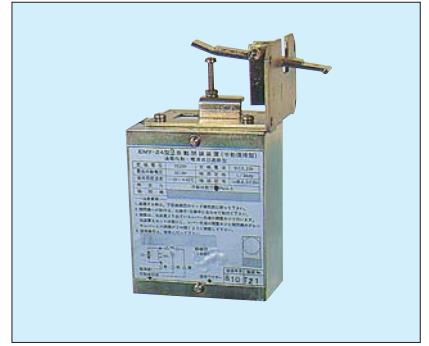

EMY-242

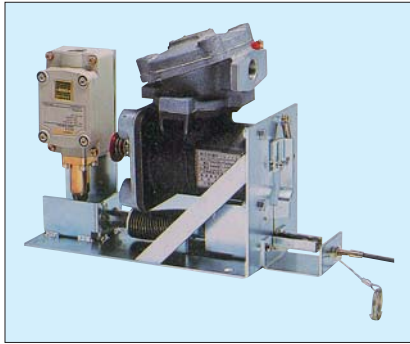

A-921

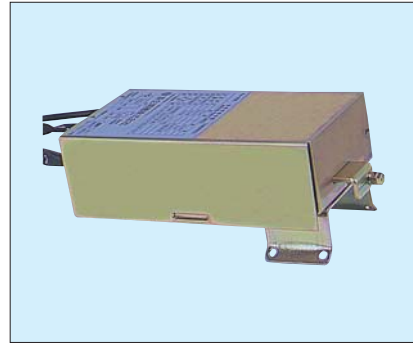

A-25S

| 型 式<br>Model  | A-108  | A-808  | EMY-242                 | A-25S                  | A-921                       |
|---|--|--------|-------------------------|------------------------|-----------------------------|
| 作 動 方 式<br>Operating system                         | 通電作動・自己遮断型<br>Power-on start, self-stop type |        |                         |                        |                             |
| 復 帰 方 式<br>Resetting system                         | 手動復帰<br>Manual reset                         |        | 電動復帰<br>Automatic reset |                        | 手動復帰<br>Manual reset        |
| 自主評定マーク<br>In-house evaluation mark                 | C-02-5                                       | C-02-7 | C-02-9                  | C-02-14                | C-02-8                      |
| 使用許可番号<br>Permit No.                                | C-02-5                                       | C-02-7 | C-02-9                  | C-02-14                | C-02-8                      |
| 定 格 電 圧<br>Rated supply voltage                     | DC24V  |        |                         | 作動：DC24V<br>Activation | DC24V                       |
|   |  |        |                         | 復帰：AC100V<br>Reset     |                             |
| 最低作動電圧<br>Min. operating voltage                    | DC18V  |        |                         |                        |                             |
| ブレーキ解放力<br>Brake release force                      | 35N  | 35N    | 58.8N                   | 34N                    | 60N                         |
| 確 認 信 号<br>Signal confirmation                      | DC24V 1a接点<br>1a contact                     |        |                         |                        |                             |
| 適用開閉機<br>Applicable<br>(モータ出力)<br>(motor output)    | 0.075~0.4kW                                  |        | 0.75kW                  | 0.075~0.25kW           | 0.4~0.75kW                  |
| 適用手動閉鎖装置<br>Applicable hand-operating shut-off unit | HYシリーズ<br>HY series                          |        | HFシリーズ<br>HF series     |                        | —                           |
| 下限停止装置<br>Lower limit stop device                   | S-108  |        | —                       |                        |                             |
| 防 爆 仕 様<br>Explosion-proof design                   | 爆発等級<br>Explosion class                      | —      |                         |                        | 耐圧防爆1~2<br>Flame-proof type |
|   | 発火度<br>Ignition category                     | —      |                         |                        | G1~G4                       |

備 考：1. EMY-242には1.5kW・2.2kW用もあります。

Notes: 2. A-108、HYシリーズと併用する下限停止装置S-108もあります。

1. The EYE-242 is also available in 1.5 kW and 2.2 kW types.

2. The S-108 lower-limit stop device is also available for use with the A-108 HY series.

# 手動閉鎖装置

HAND-OPERATING SHUT-OFF UNIT FOR OPERATOR

SHINSEI



HYシリーズ



HFシリーズ

| 型 式<br>Series   | HYシリーズ<br>HY series  |                     |                           |   | HFシリーズ<br>HF series  |                     |   |                     |
|---|--|---------------------|---------------------------|---|--|---------------------|---|---------------------|
| 項 目<br>Model  | HY-1US   | HY-1RS              | HY-2US                    | HY-2RS  | HF-1US   | HF-1RS              | HF-2US  | HF-2RS              |
| 形 状<br>Type   | 埋込型<br>Flush-mounted type  | 露出型<br>Exposed type | 埋込型<br>Flush-mounted type | 露出型<br>Exposed type                                   | 埋込型<br>Flush-mounted type  | 露出型<br>Exposed type | 埋込型<br>Flush-mounted type                             | 露出型<br>Exposed type |
|   | 鍵付<br>Key-locked type  |                     |                           |   |  |                     |   |                     |
| 作 動 方 式<br>Operating system<br>(操作 方法)<br>(Operation method)          | ゆるめ作動方式<br>Release control system<br>(作動釦を押す)<br>(Pressing the start button) |                     |                           |   | 引張り作動方式<br>Pull control system<br>(アクリル板を押し破り引き扉を手前に引く)<br>(Breaking the acrylic sheet and pulling the sliding door toward yourself) |                     |   |                     |
| 復 帰 方 法<br>Resetting method   | 復帰レバーを押し戻す<br>Pushing back the reset lever                                   |                     |                           |   | 自動閉鎖装置の復帰リングを引く<br>Pulling the reset ring of the automatic shut-off unit   |                     |   |                     |
| 途 中 停 止 機 能<br>Halfway stop function<br>(操作 方法)<br>(Operation method) | 有<br>Provided<br>(復帰レバーを押し戻す)<br>(Pushing back the reset lever)              |                     |                           |   | -  |                     |   |                     |
| 押 釦 ス イ ッ チ<br>Push button switch                                     | 接点構成<br>Contact composition  | -                   |                           | 内蔵 (2a, 1b)<br>Built-in (2a, 1b)                      | -  |                     | 内蔵 (2a, 1b)<br>Built-in (2a, 1b)                      |                     |
|   | 接点容量<br>Contact capacity   | -                   |                           | 5A AC 250V<br>(抵抗負荷)<br>5A, AC 250V (resistance load) | -  |                     | 5A AC 250V<br>(抵抗負荷)<br>5A, AC 250V (resistance load) |                     |
| 適用自動閉鎖装置<br>Applicable automatic shut-off unit                        | A-108  |                     |                           |   | A-808  | EMY-242             | A-25S   |                     |
| 適用開閉機(モータ出力)<br>Applicable (motor output)                             | 0.075~0.4kW  |                     |                           |   | 0.075~0.4kW  | 0.75kW              | 0.075~0.25kW  |                     |

備 考：1. 露出ボックス、埋込ボックスには塗装仕様もあります。  
Notes: 2. HYシリーズの露出ボックスにはステンレス（ヘアライン）仕様もあります。  
3. HYシリーズと併用する下限停止装置S-108もあります。

- The exposed-type and flush-mounted type boxes can be coated upon request.
- The HY series exposed control box is available in stainless steel (hair-lined) type too.
- The S-108 lower limit stop device is also available for common use with the HY series.

# 下限停止装置

LOWER LIMIT STOP DEVICE

SHINSEI

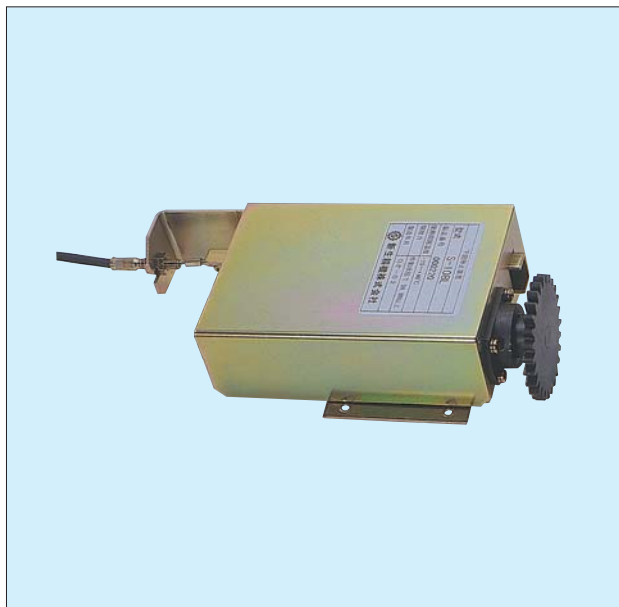

S-108

|   |   |   |                      |
|---|---|---|----------------------|
| 型<br>Model  | 式 | S-108R<br>S-108L  | S-108R2<br>S-108L2   |
| 作<br>動<br>力<br>Operating force  | 力 | 76N (作動時)<br>76N (operation)<br>118N (セット時)<br>118N (reset) |                      |
| ス<br>ト<br>ロ<br>ー<br>ク<br>Stroke   | ク | 10・   |                      |
| 使<br>用<br>周<br>圍<br>温<br>度<br>Ambient operating temperature                   | 度 | -10~40°C  |                      |
| 有<br>効<br>回<br>転<br>数<br>Effective turns                                      | 数 | 42回転<br>42 turns  | 31.5回転<br>31.5 turns |
| 復<br>帰<br>回<br>転<br>数<br>Reset turns  | 数 | 13回転<br>13 turns  | 9.75回転<br>9.75 turns |
| 適<br>用<br>開<br>閉<br>機<br>(モ<br>ー<br>タ<br>出<br>力)<br>Applicable (motor output) |   | 0.075~0.4kW   |                      |
| 備<br>考<br>Notes   |   |   |                      |

# 自動閉鎖装置外観図

AUTOMATIC SHUT-OFF UNIT APPEARANCE VIEW

A-108

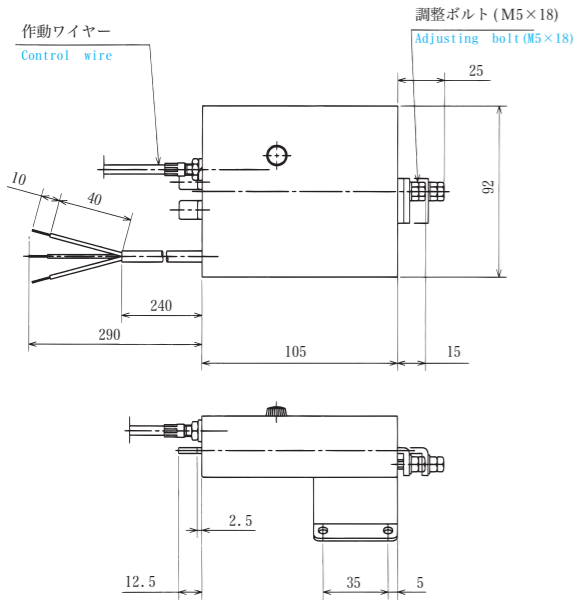

A-808

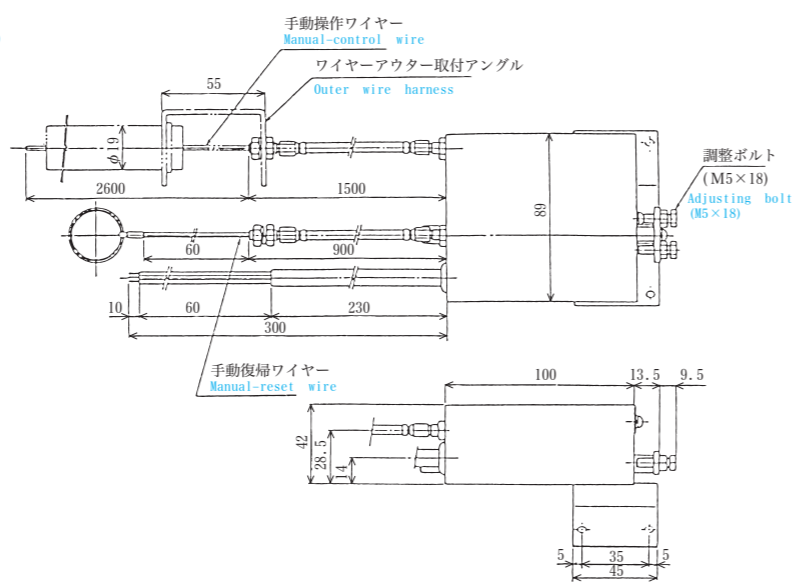

EMY-242

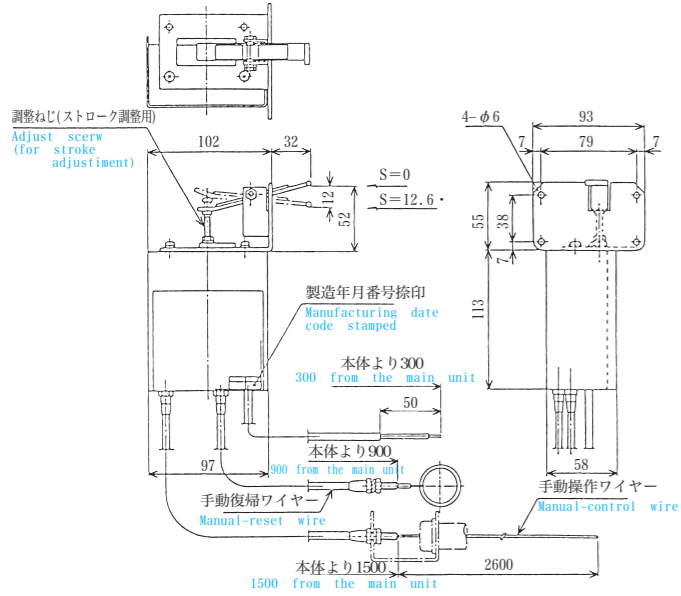

A-25S

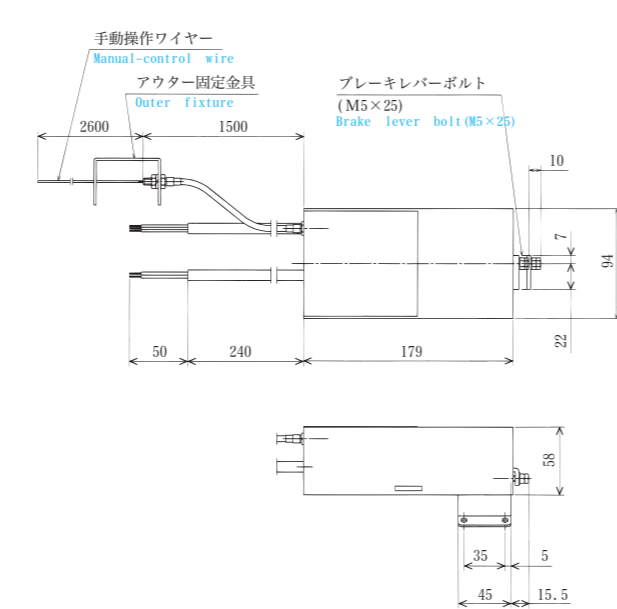

A-921

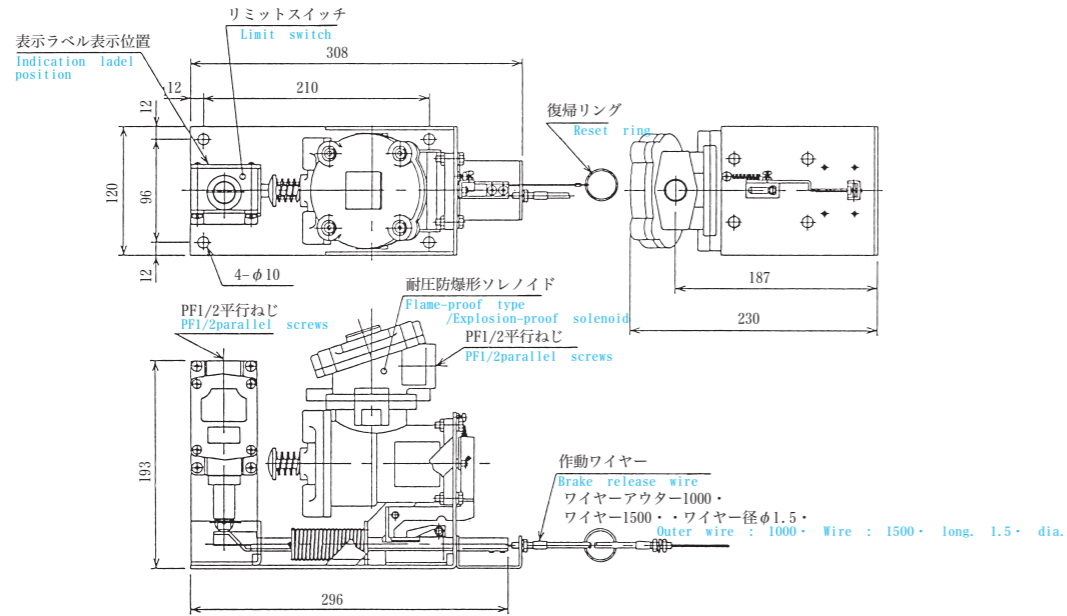

# 自動閉鎖装置取付図

AUTOMATIC SHUT-OFF UNIT SETUP VIEW

A-108

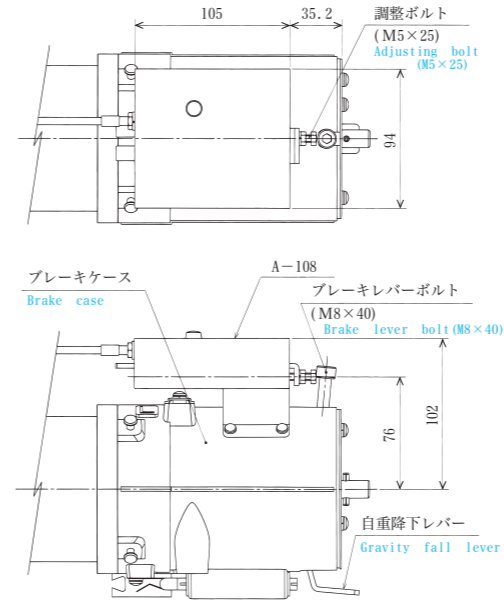

A-808

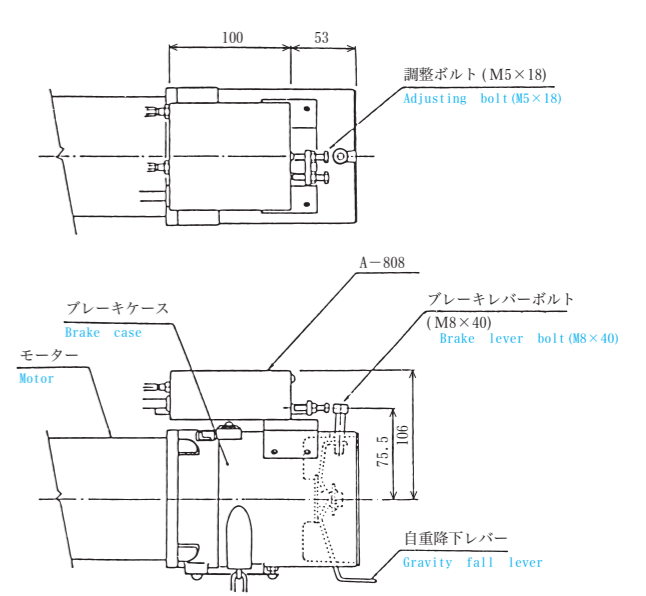

EMY-242

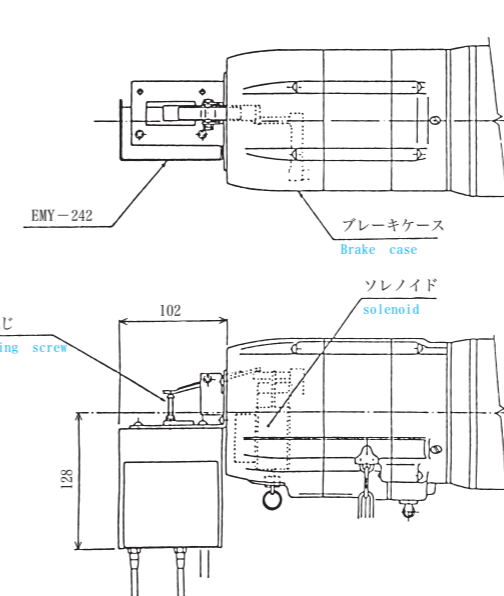

A-25S

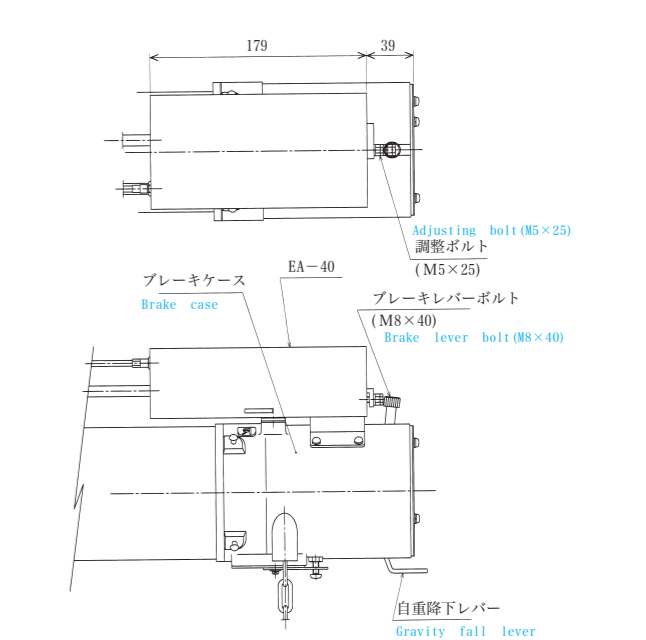

A-921

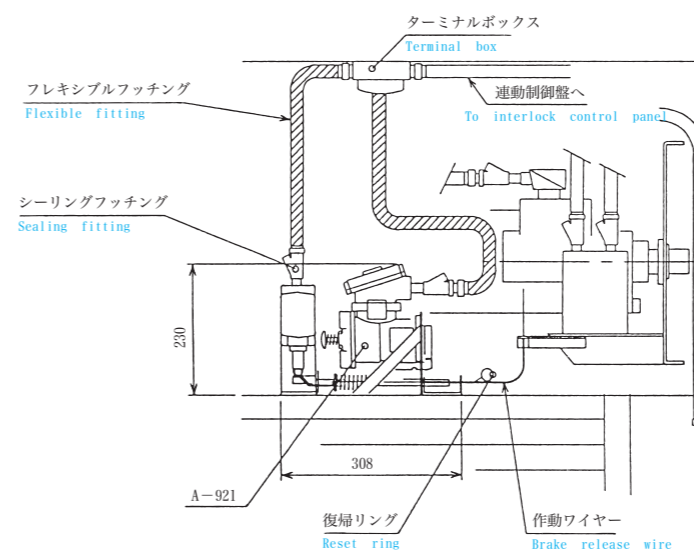

# 回路図

CIRCUIT DIAGRAM

A-108・A-808・EMY-242

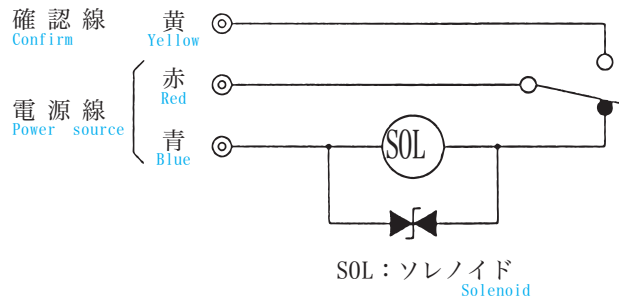

A-25S

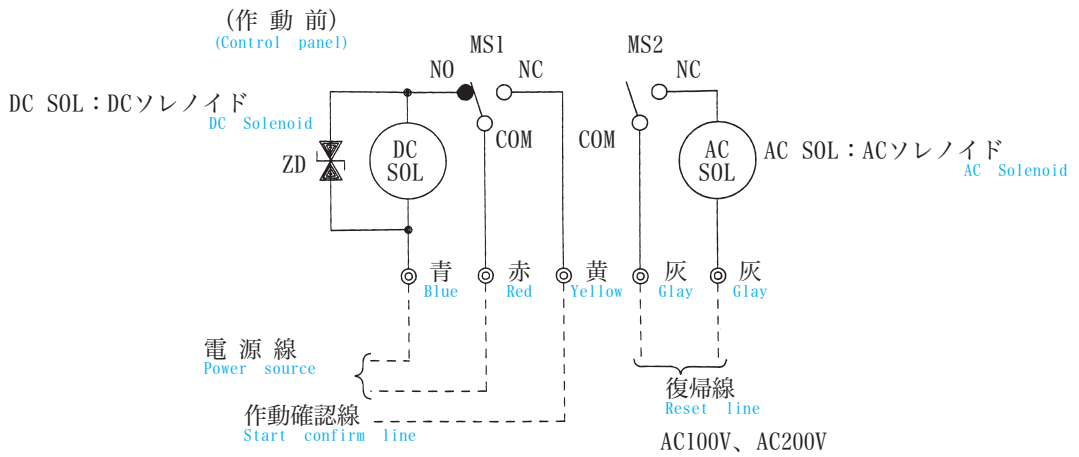

A-921

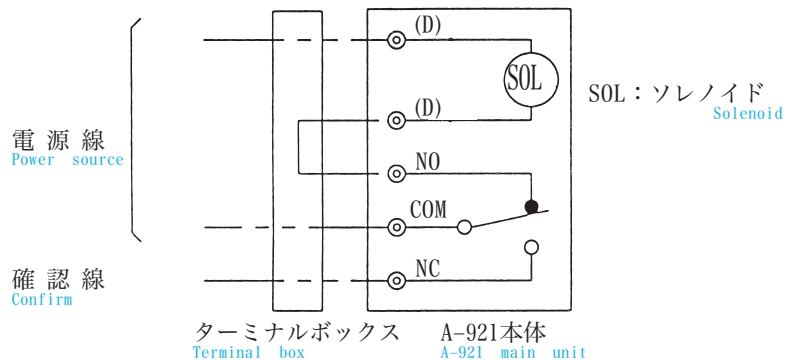

# 手動閉鎖装置取付図

MANUAL OPERATING SHUT-OFF UNIT SETUP VIEW

HYシリーズ  
HY series

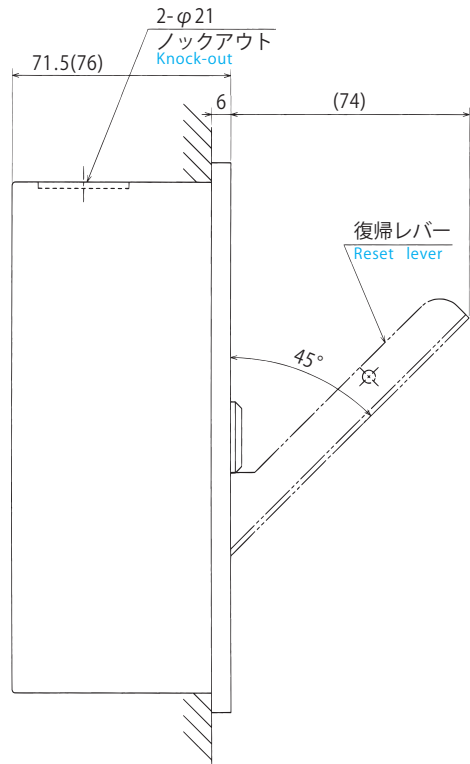

※ ( )内寸法は露出型の場合

※Dimensions in parentheses are for the exposed type.

HFシリーズ  
HF series

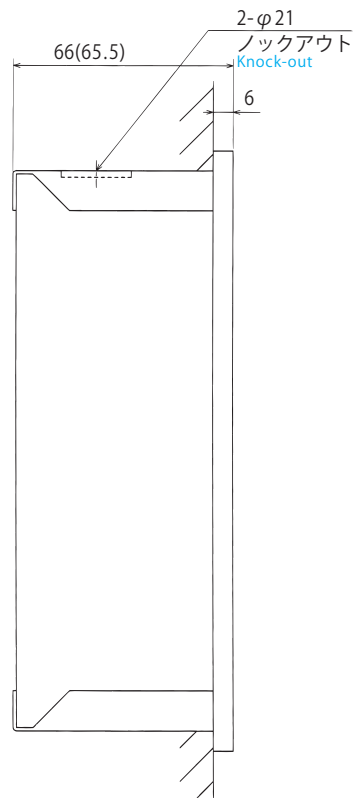

※ ( )内寸法は露出型の場合

※Dimensions in parentheses are for the exposed type.

# 手動閉鎖装置外観図

MANUAL OPERATING SHUT-OFF UNIT APPEARANCE VIEW

HYシリーズ  
HY series

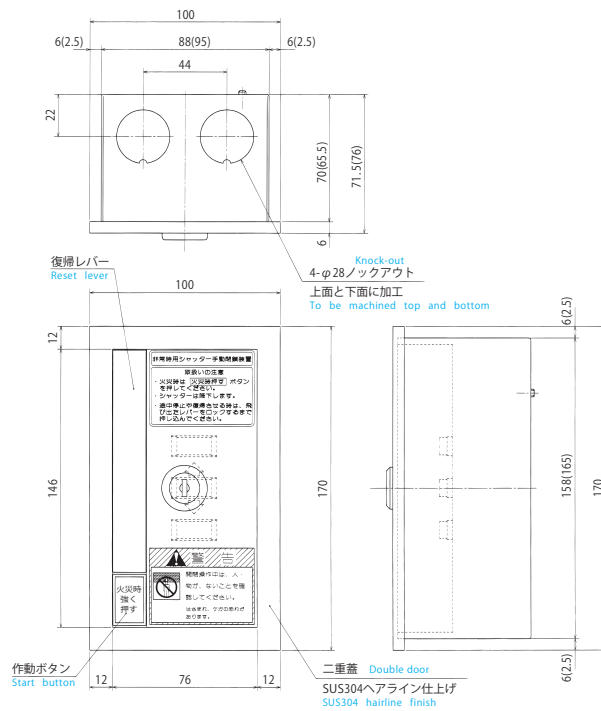

HFシリーズ  
HF series

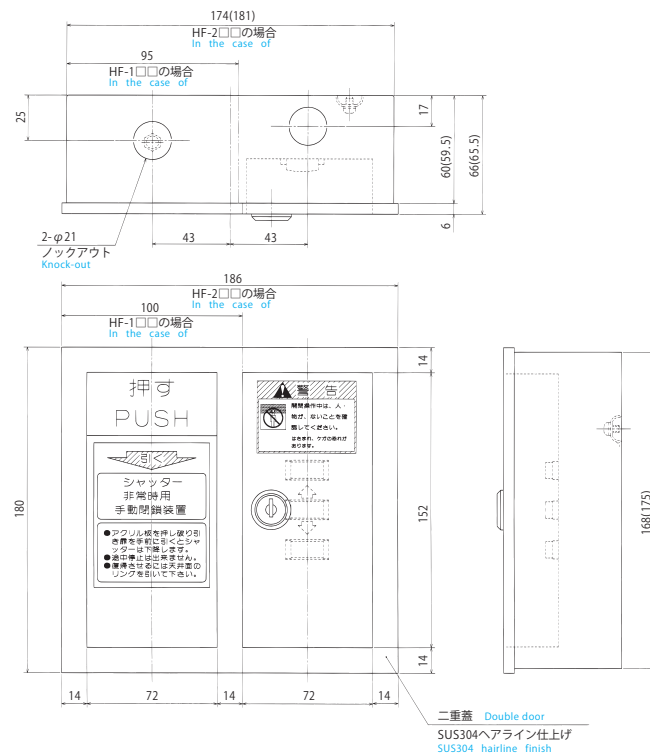

# 作動ワイヤー

CONTROL WIRE

手動閉鎖装置HYシリーズと自動閉鎖装置A-108をつなぐ作動ワイヤーは下記の表より選択してご使用ください。  
Refer to the table below in order to select the right control wire to be connected between the HY series hand-operating shut-off unit and the A-108 automatic shut-off unit.

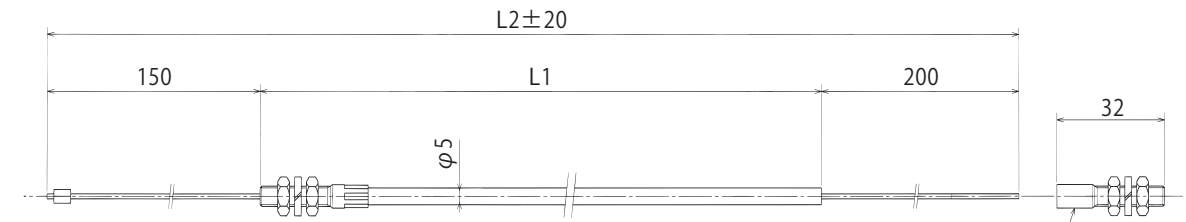

アウター (かしめなし)  
※手動閉鎖装置と同梱  
Outer covering (No crimping)  
※Contained in the manual operating shut-off unit

| 作動ワイヤーの種類<br>Types of control wires |       |       |  |
|-------------------------------------|-------|-------|--|
| 作動ワイヤー型式<br>Type code               | L1( ) | L2( ) | 適用開口高さ(m)<br>Applicable opening height |
| SW-15T                              | 1500  | 1850  | 2.0                                    |
| SW-30T                              | 3000  | 3350  | 3.5                                    |
| SW-40T                              | 4000  | 4350  | 4.5                                    |
| SW-50T                              | 5000  | 5350  | 5.5                                    |
| SW-70T                              | 7000  | 7350  | 7.5                                    |
| SW-100T                             | 10000 | 10350 | 10.5                                   |
| SW-120T                             | 12000 | 12350 | 12.5                                   |

注意：適用開口高さは標準的な納まりでの値です。  
NOTE: Applicable opening height is referred to average installation.

# 構成図

System layout

HYシリーズ  
HY series

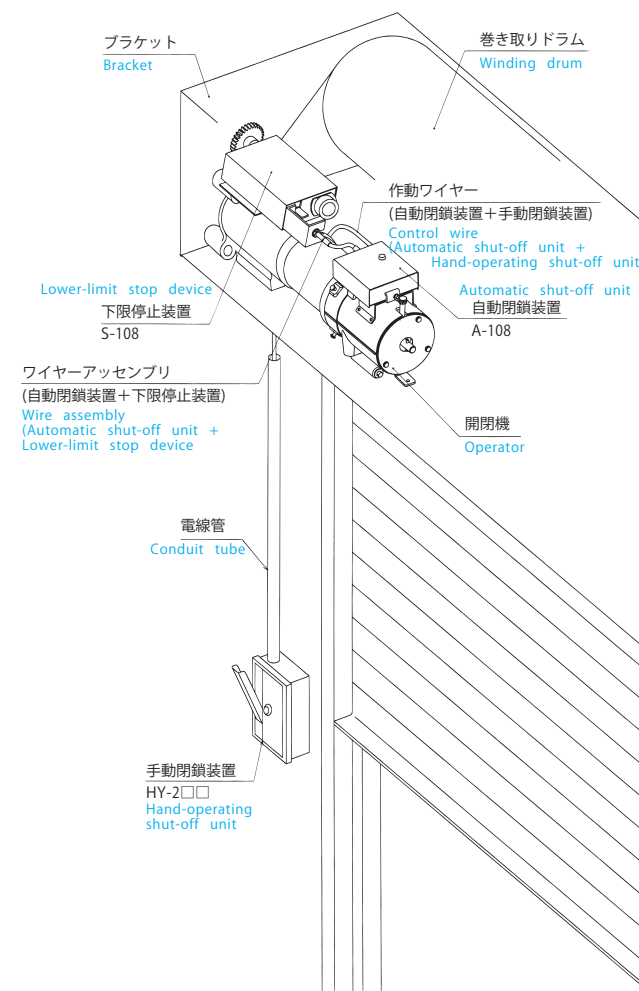

HFシリーズ  
HF series

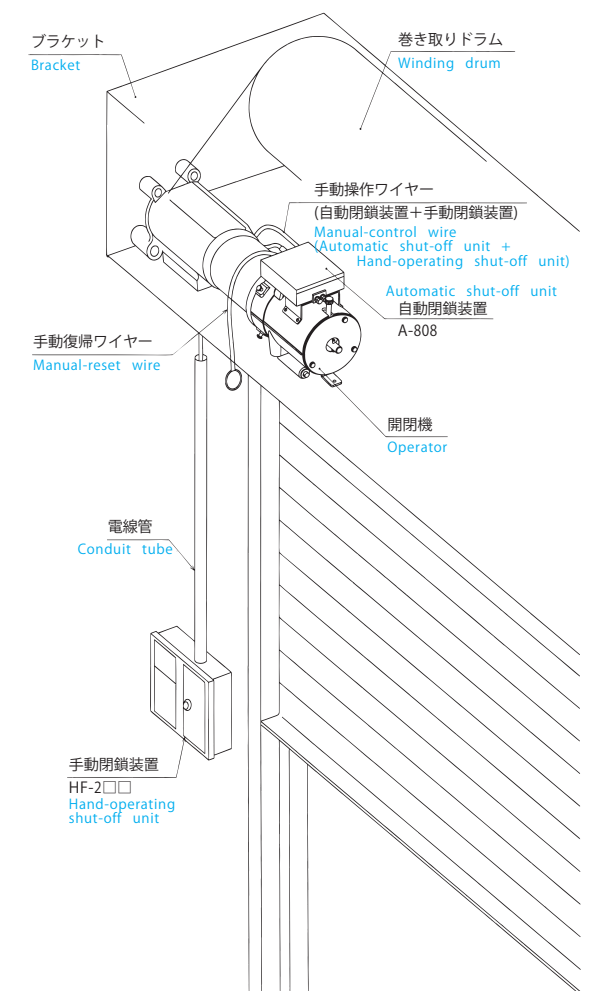



## 下限停止装置取付図

LOWER LIMIT STOP DEVICE APPEARANCE VIEW

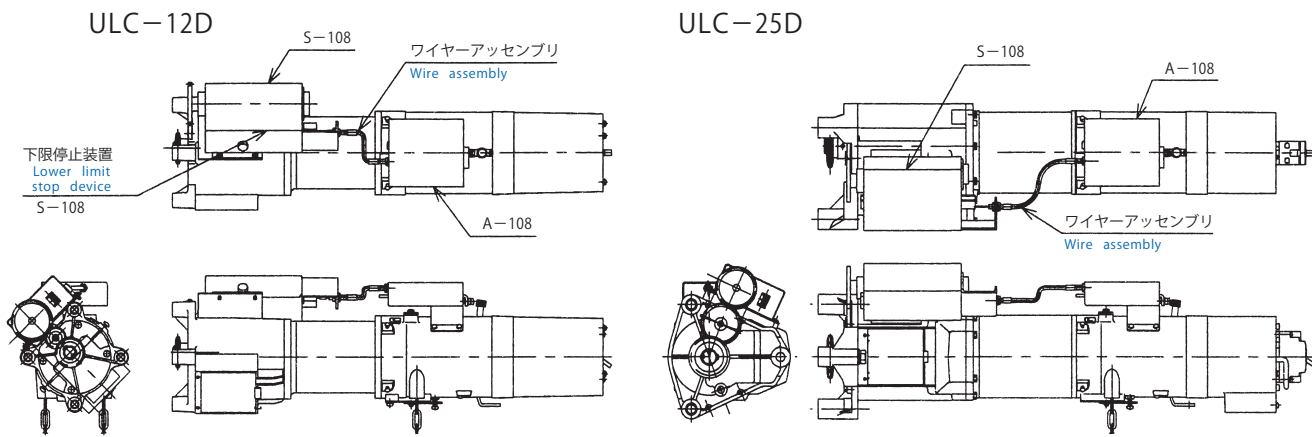

※取り付けの開閉機と納まり方向（左右勝手）及びブラケットを指定して注文してください。

※When ordering, specify the operator to be used, the operator setup position (right or left), and the brackets.

## 下限停止装置外観図

LOWER LIMIT STOP DEVICE SETUP VIEW

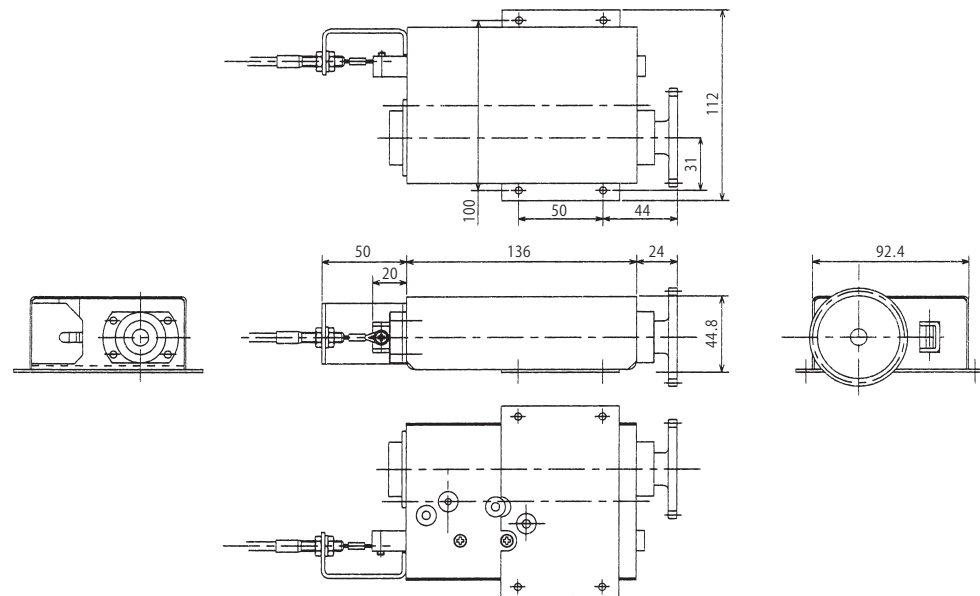

## 下限停止装置 適用表

LOWER LIMIT STOP DEVICE PERFORMANCE CHART

| 適用開閉機<br>Applicable shutter operator   |   | ULC-12D<br>(07D, 10D)     |           |           |            |           |           | ULC-25D                        |                                 |           |                               |                                |           |           |
|--|---|---------------------------|-----------|-----------|------------|-----------|-----------|--------------------------------|---------------------------------|-----------|-------------------------------|--------------------------------|-----------|-----------|
| 適用される<br>下限停止装置<br>の梱包型式<br>Packaging type of<br>applicable lower<br>limit stop device | 右勝手<br>Right-hand set up                        | C12-R-175                 |           |           | C12-R2-175 |           |           | C25-R-148(単相用)<br>Single-phase | C25-R2-148(単相用)<br>Single-phase |           | C25-R-128(三相用)<br>Three-phase | C25-R2-128(三相用)<br>Three-phase |           |           |
|  | 左勝手<br>Left-hand set up                         | C12-L-110                 |           |           | C12-L2-110 |           |           | C25-L-175(単相用)<br>Single-phase | C25-L2-175(単相用)<br>Single-phase |           | C25-L-155(三相用)<br>Three-phase | C25-L2-155(三相用)<br>Three-phase |           |           |
| 適用<br>範囲<br>Application<br>range   | ドラムスプロケット歯数<br>Number of drum<br>sprocket teeth | 40T                       | 50T       | 60T       | 40T        | 50T       | 60T       | 42T                            | 52T                             | 42T       | 52T                           | 42T                            | 52T       |           |
|  | 片面スラット<br>One side slatted                      | 最低高さ(m)<br>Minimum height | 3.9 (4B)  | 2.8 (4B)  | 2.2 (4B)   | 2.6 (4B)  | 2.1 (4B)  | 1.6 (4B)                       | 3.0 (5B)                        | 2.3 (5B)  | 2.7 (5B)                      | 1.6 (5B)                       | 3.0 (5B)  | 2.3 (5B)  |
|  |   | 最高高さ(m)<br>Maximum height | 8.3 (4B)  | 8.3 (4B)  | 8.3 (4B)   | 8.3 (4B)  | 8.3 (4B)  | 7.5 (4B)                       | 9.1 (5B)                        | 9.1 (5B)  | 9.1 (5B)                      | 9.1 (5B)                       | 9.1 (5B)  | 9.1 (5B)  |
|  | 両面スラット<br>Both sides slatted                    | 最低高さ(m)<br>Minimum height | 3.4 (4B)  | 2.6 (4B)  | 2.0 (4B)   | 2.3 (4B)  | 1.9 (4B)  | 1.4 (4B)                       | 2.7 (5B)                        | 2.1 (5B)  | 2.0 (5B)                      | 1.6 (5B)                       | 2.7 (5B)  | 2.1 (5B)  |
|  |   | 最高高さ(m)<br>Maximum height | 7.8 (4B)  | 7.8 (4B)  | 7.8 (4B)   | 7.8 (4B)  | 7.8 (4B)  | 6.4 (4B)                       | 9.1 (5B)                        | 9.1 (5B)  | 8.6 (5B)                      | 6.3 (5B)                       | 9.1 (5B)  | 9.1 (5B)  |
|  | 防火シート<br>Fireproof sheet                        | 最低高さ(m)<br>Minimum height | 2.5(φ145) | 2.0(φ145) | 1.7(φ145)  | 1.9(φ145) | 1.6(φ145) | 1.3(φ145)                      | 1.9(φ145)                       | 1.5(φ145) | 1.5(φ145)                     | 1.2(φ145)                      | 1.9(φ145) | 1.5(φ145) |
| 最高高さ(m)<br>Maximum height  |   | 8.0(φ145)                 | 6.4(φ145) | 5.3(φ145) | 6.0(φ145)  | 4.8(φ145) | 4.0(φ145) | 6.0(φ145)                      | 4.8(φ145)                       | 4.5(φ145) | 3.6(φ145)                     | 6.0(φ145)                      | 4.8(φ145) |           |

## 梱包部品明細

PACKAGE CONTENTS

### ● 自動閉鎖装置

Automatic shut-off unit

**A-108**  
自動閉鎖装置本体  
ワイヤークランプ 2個  
ブレーキバーボルト(M8×40)  
調整ボルト(M5×25)  
取扱説明書

**A-108**  
Automatic shut-off unit  
Wire clamp, 2 pcs.  
Brake lever bolt (M8x40)  
Adjusting bolt (M5x25)  
Instruction Manual

**A-255**  
自動閉鎖装置本体  
アウター固定金具  
ワイヤー止めねじ(M4×10 1本)  
座金(呼び4)  
六角ナット(M4)  
調整ボルト(M5×25 1本)  
取扱説明書

**EA-40**  
Automatic shut-off unit  
Outer fixture  
Wire lock screw (M4x10, 1 pc.)  
Washer (nominal 4)  
Hex nut (M4)  
Adjusting bolt (M5x25, 1 pc.)  
Instruction Manual

**A-808**  
自動閉鎖装置本体  
ワイヤーアウター取付アングル  
六角穴付ボルト(M8×40)  
調整ボルト(M5×25)…0.4kw用  
リング  
圧着スリーブ 1個

**A-808**  
Automatic shut-off unit  
Wire outer fixture  
Hex socket bolt (M8x40)  
Adjusting bolt (M5x25), for 0.4 kW  
Ring  
Press-fitting sleeve, 1 pc.

**A-921**  
自動閉鎖装置本体  
ワイヤーアウター補強板  
ボルトセット(M8×40)  
調整ボルト(M5×30)…4セット  
圧着スリーブ 2個  
取付上のお願  
取付シール

**A-921**  
Automatic shut-off unit  
Wire outer reinforcement  
Set of bolts (M8x40)  
Adjusting bolt (M5x30), 4 sets  
Press-fitting sleeve, 2 pcs.  
Installation Instructions  
Labels

**EMY-242**  
自動閉鎖装置本体  
ワイヤーアウター取付アングル  
取付ねじ(M5×10 4本)

**EMY-242**  
Automatic shut-off unit  
Wire outer fixture  
Lock screw (M5x10, 4 pcs.)

※防爆型自動閉鎖装置(A-921)にはオプションとして、防爆仕様配管部品も用意しています。  
※The explosion-proof automatic shut-off unit (A-921) comes with optional explosion-proof piping materials.

### ● 手動閉鎖装置

Hand-operating shut-off unit

**HYシリーズ**  
手動閉鎖装置本体  
圧着端子(P-5.5)  
取扱説明書

**HY series**  
Hand-operating shut-off unit  
Press-fitting terminal (P-5.5)  
Instruction Manual

**HFシリーズ**  
手動閉鎖装置本体  
十字穴付丸皿小ネジ(M4×20 4本)  
山形座金(呼び4 4本)  
押し破り板 2枚  
取扱説明書

**HF series**  
Hand-operating shut-off unit  
Cross-recessed head round machine screw (M4x20, 4 pcs.)  
Angle washer (nominal 4, 4 pcs.)  
Breaking sheet, 2 pcs.  
Instruction Manual

### ● 下限停止装置

Lower limit stop device

**S-108**  
下限停止装置本体  
ワイヤーアセンブリ  
取付金具  
アイドラギヤ  
取付ビス  
取扱説明書

**S-108**  
Lower-limit stop device  
Wire assembly  
Fixture  
Idler gear  
Mounting screw  
Instruction Manual

 **新生精機株式会社**  
**SHINSEI SEIKI CO.,LTD.**

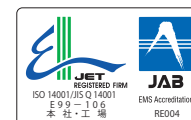

※製品改良のため、予告なく仕様の変更をすることがあります。  
Specifications subject to change for product improvement without prior notice.  
※不許複製転載  
All rights reserved. No part may be reproduced or transmitted without permission.