

チューブラモーター

TUBULAR MOTOR

SHINSEI

本開閉機を安全にご使用いただくために、ご使用前には必ず「チューブラモーターカタログ」及び「取扱説明書」をよくお読みください。

特に「警告」「注意」は必ず確認してください。

To use this product in safety, be sure to read the catalogue of "TUBULAR MOTOR" and "Instruction Manual" before use.

Be sure to check the "Warning" and "Caution" in particular.

TMC-5□□□系

TMC-5□□□ SERIES

TM-60□□PL系

TM-60□□PL SERIES



TMC-5□□□系

TM-60□□PL系

型 式 Model	トルク Torque (N·m)	回 転 数 Speed (r.p.m) 50/60Hz	電 流 値 Current (A) 50/60Hz	入 力 Input (W) 50/60Hz	定 格 時 間 (分) Time Rating (min.)	リミット 有効回転数 Max. turns of Limit switches
TMC-5307	7	25/32	1.3/1.4	125/135	5	50
TMC-5313	13	16/20	1.3/1.4	125/135	5	50
TMC-5015	15	11/14	1.3/1.4	125/135	5	50
TMC-5020	20	11/14	1.3/1.4	125/135	5	50
TMC-5320	20	16/20	1.8/1.9	175/185	5	50
TMC-5030	30	11/14	1.8/1.9	175/185	5	50
TMC-5040	40	11/13	2.2/2.4	210/230	5	50
TM-6060PL	60	12/14	3.3/4.0	330/392	5	50
TM-6080PL	80	12/14	4.2/4.9	410/470	5	50

摘 要： 1. 電源：単相100V 50/60Hz（単相220V 50/60Hz、単相230V 50Hz仕様もあります。）

Remarks: 2. 使用環境：周囲温度-10℃～+40℃（氷結・結露のないこと）、周囲湿度85%RH以下

3. 定格時間は+20℃での値です。これを超える場合は定格時間が短くなります。

4. 耐久性：100,000回転

1. Supply : Single-Phase 100V 50/60Hz (Single-Phase 200V・220V 50/60Hz and Single-Phase 230V 50Hz are also available.)

2. Usage environment : Ambient temperature; -10℃ to +40℃ (without freezing・dew condensation)
Ambient humidity less than 85%RH.

3. Time rating is the value measured at +20℃. If the temperature exceeds this value, the time rating gets shorter.

4. Durability: 100,000 Rotations

構成

COMPONENT

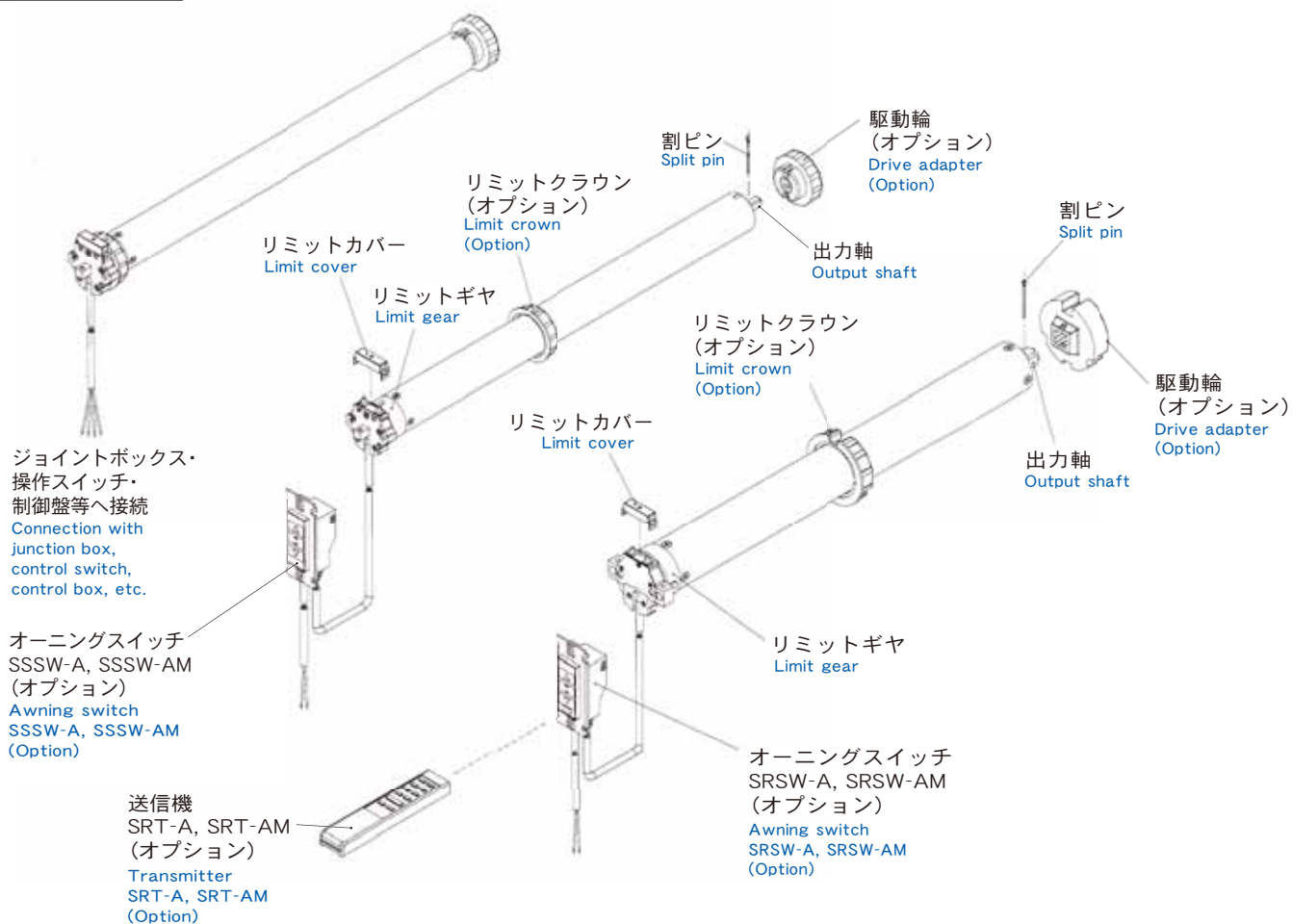

1. チューブラモーターは、オプションパーツとしてリミットクラウン、駆動輪、ブラケット等を使用します。その種類及び形状につきましては、オプションパーツカタログをご覧ください。

1. Tubular motor is used with the optional equipments like limit crowns, drive adapters, brackets, etc. For the types and shapes, see Optional Components Catalogue.

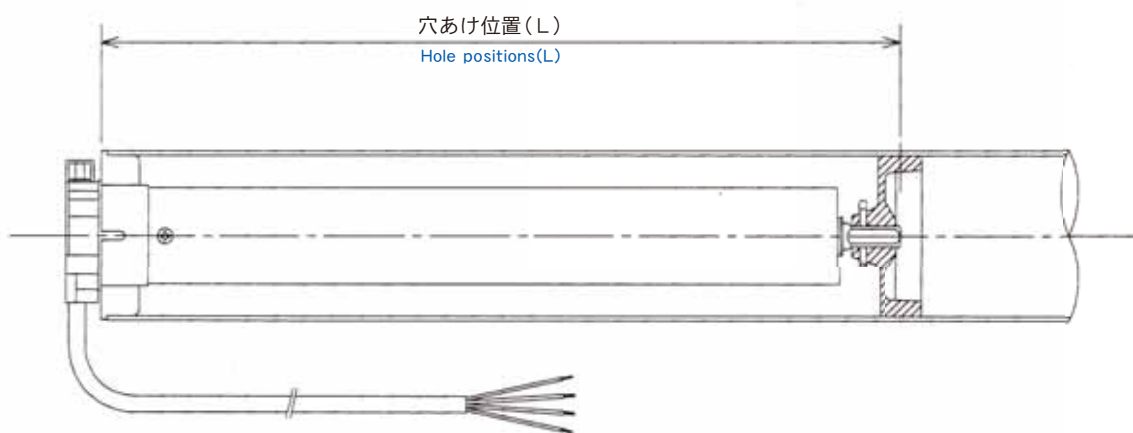

L寸法 Dimension L

型式 Model	駆動輪 Drive adapter	A5046CR	A5060CR A5058HK	A5060AC	A5066PF	A5061PF	A6060CR A6066CR A6083DS	A6068HK
TMC-5307 TMC-5313 TMC-5015 TMC-5020		533	532	550	540	521	—	—
TMC-5320 TMC-5030 TMC-5040		583	582	600	590	571	—	—
TM-6060PL TM-6080PL		—	—	—	—	—	597	579

外観図
APPEARANCE DRAWING

TMC-5□□□系
TMC-5□□□ SERIES

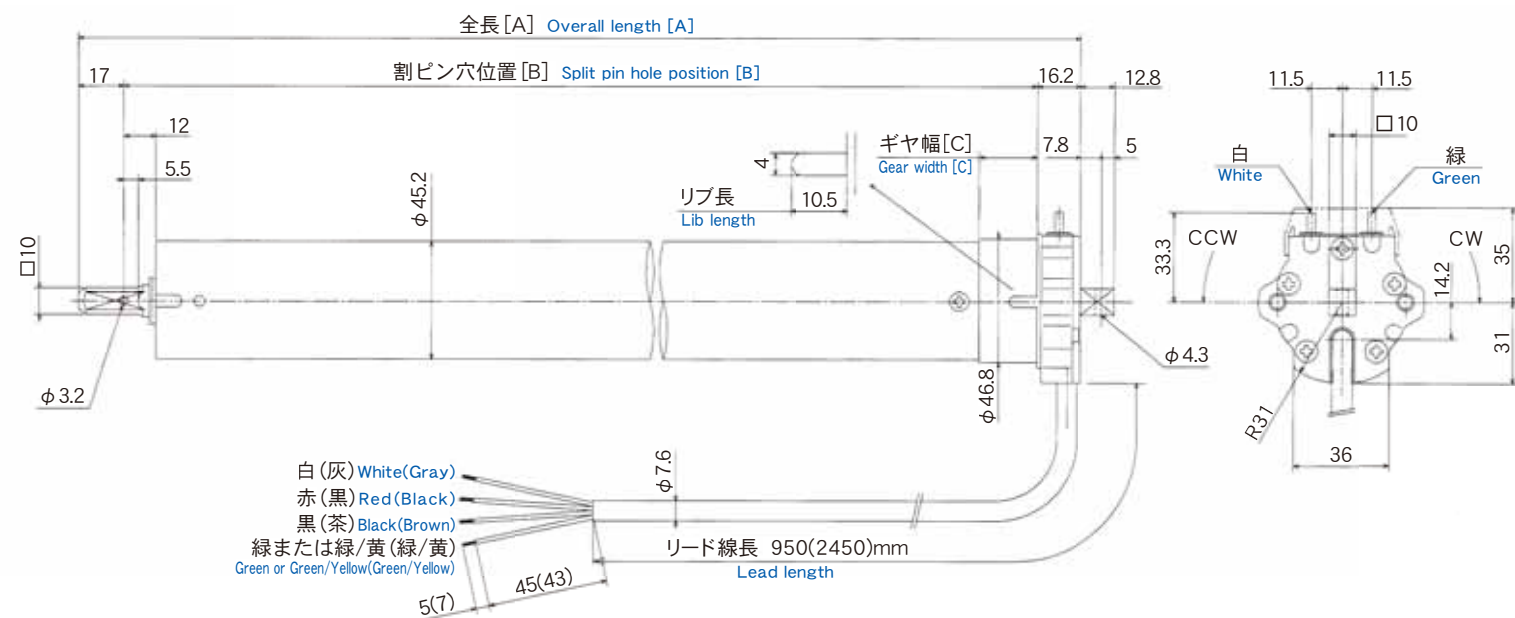
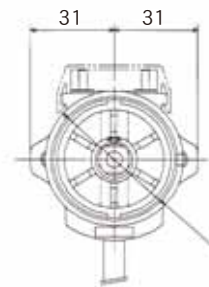

TM-60□□PL系
TM-60□□PL SERIES

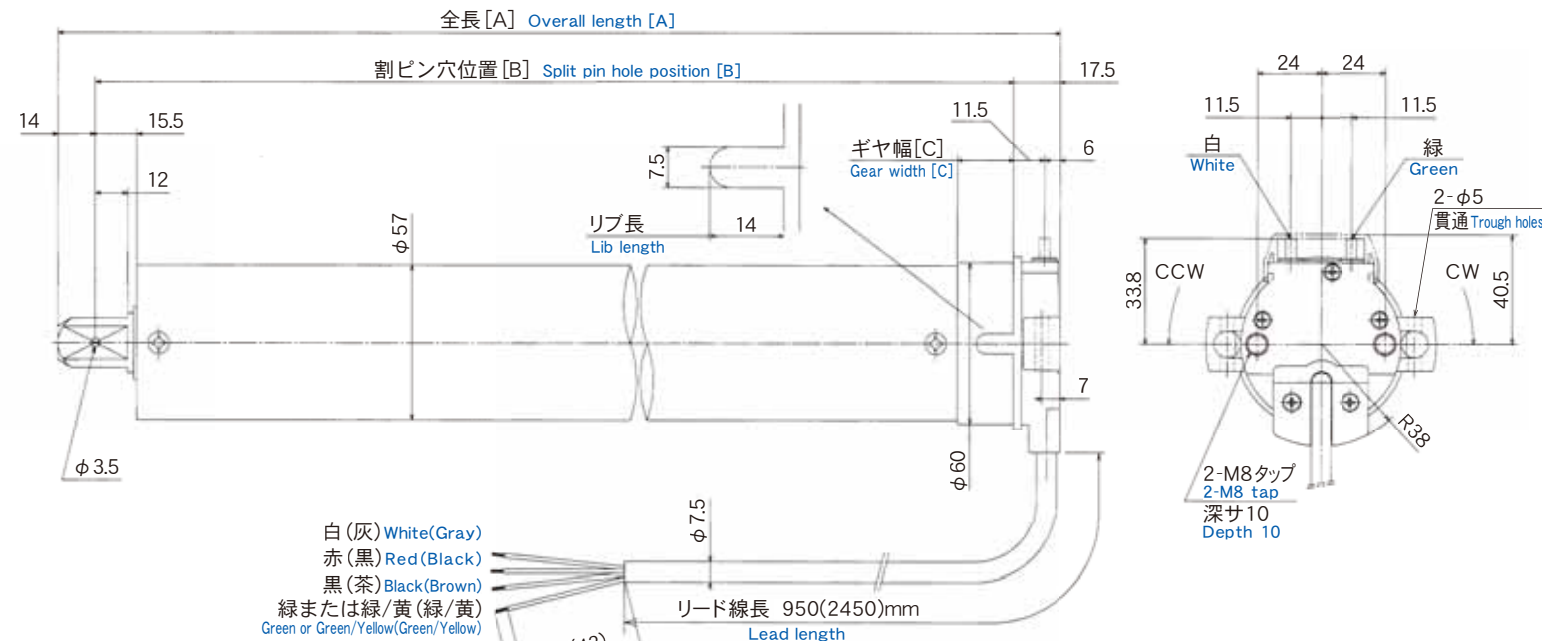
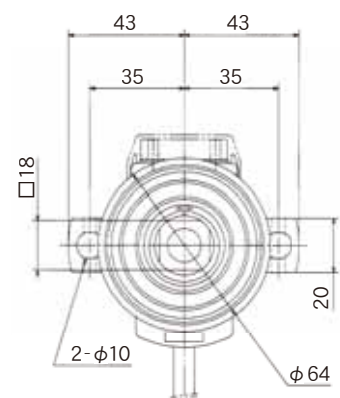

※()内は単相230V仕様を示し、リード線の先端はクリップ付とします。
※The figures in the parentheses show the specification for the single phase of 230 V.
The top of the lead wire should be attached with clips.

型 式 Model	全長 [A]mm Overall length	割ピン穴位置 [B]mm Split pin hole position	ギヤ幅 [C]mm Gear width	外径 mm Outer diameter	重量 kg Weight	出力軸形状 mm Output shaft shape
TMC-5307	552	518	20	φ46.8	2.5	□10
TMC-5313						
TMC-5015						
TMC-5020						
TMC-5320	602	568	21.5	φ60	2.9	□10
TMC-5030						
TMC-5040						
TM-6060PL	607	575.5	21	φ60	4.6	□18
TM-6080PL					5.1	

結線図
CONNECTION DIAGRAM

単相100V・220V 50/60Hz
(単相230V 50Hz)
Single-Phase 100V・220V 50/60Hz
(Single-Phase 230V 50Hz)

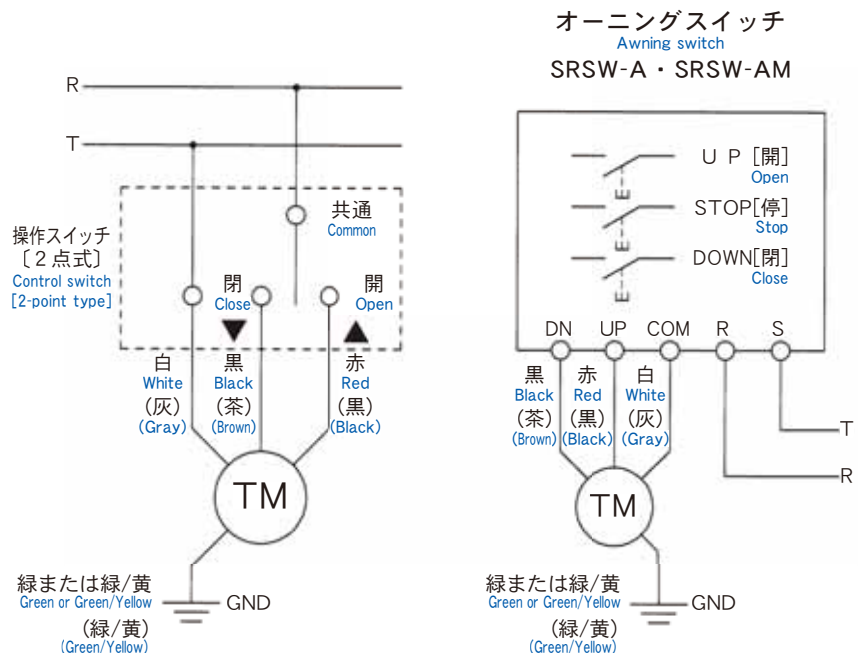

- チューブラモーターの回転方向
取付側〔反出力側〕から見た場合
白-赤(灰-黒) …… 右回転
白-黒(灰-茶) …… 左回転
- 上昇、下降で回転方向が逆の場合は、赤と黒(茶と黒)の線を入れ替えてください。
- ()内は単相230V仕様を示します。
- Tubular motor's turning direction (as viewed from the connection)
White-Red (Gray-Black) : Clockwise turn
White-Black (Gray-Brown) : Counterclockwise turn
- If the motor in the opposite direction for the lifting and lowering, reverse the Red and Black (Brown and Black) leads each other.
- The figures in the parentheses show the specification for the single phase of 230 V.

- チューブラモーターは、操作スイッチ(2点式)またはオーニングスイッチ(SSSW、SRSWシリーズ)・送信機(SRTシリーズ)により個別操作・遠隔操作ができます。各スイッチ・送信機の仕様及び形状につきましては、オプションパーツカタログまたは取扱説明書をご覧ください。
- チューブラモーターは、モーターコントローラー(MC-1C)、グループコントローラー(MC-3B)により個別操作制御、一斉操作制御ができます。各コントローラーの仕様、配線方法及び制御内容につきましては、チューブラモーター用コントローラーのカタログまたは取扱説明書をご覧ください。また、コントローラーを操作する3点スイッチ(SSSW-B、SSSW-C)を用意しています。各スイッチの仕様及び形状につきましては、オプションパーツカタログをご覧ください。

- Tubular motor can individually or remotely be operated by the control switch (two-point type) or the awning switch (SSSW or SRSW series)/ transmitter (SRT series). For the specification and shape of each switch and transmitter, see the catalogue or the instruction manual for the optional components.
- Tubular motor can individually or concurrently be controlled by the motor controller (MC-1C) or the group controller (MC-3B). For the specification, wiring method and controls of each controller, see the catalogue or the instruction manual for the controller of tubular motor. Furthermore, the three-point switch (SSSW-B, SSSW-C) for operating the controller is available. For the specification and shape of each switch, see the optional components catalogue.

安全にご使用いただくために
FOR YOUR SAFETY USE

- ご使用前に下記事項をよくお読みのうえ、正しくお使いください。
 - ここに示した注意事項は、安全に関する重大な内容を記載しておりますので必ず守ってください。
1. Before use, carefully read the instructions below to use the product correctly.
2. These saefty precautions describe important points to protect you and your properties. Be sure to follow the instructions.



警告
WARNING

取付工事や取り扱いを誤った場合に、死亡または重傷を負う可能性のあることを示しています。
If the system is set up or handled wrongly, death or serious injury may result.

危険防止のため、下記の事項に従ってください。
To avoid hazards, follow the instructions below.

- シャッター(シート、スクリーン含む)及びオーニングの設計にあたっては、カタログや取扱説明書をお読みのうえ正しく使用してください。
- チューブラモーターは、シャッター(シート、スクリーン含む)及びオーニングの専用開閉機です。他の用途には使用しないでください。
- チューブラモーターの取付工事には電気工事の資格を有する作業や、熟練を必要とする作業が含まれていますので、シャッター工事士または同等以上の知識・技術を有する方が取付工事を行ってください。
- 電源は必ずチューブラモーターの指定電圧範囲内で使用してください。
★指定電圧外で使用されますとチューブラモーターが損傷し、火災や感電の原因となることがあります。
- チューブラモーターは直接雨や水がかからない場所に取り付けてください。
★火災や感電の原因となることがあります。
- チューブラモーターは必ず接地工事をしてください。
★火災や感電の原因となることがあります。
- チューブラモーターを分解したり、改造したりしないでください。また、弊社が指定するオプション部品以外の部品は取り付けしないでください。
★異常な動作をしてけがをすることがあります。
- シャッター(シート、スクリーン含む)及びオーニングを開閉するときは、人の出入りや障害となる物がないことを確認して行ってください。
★はさまれてけがをすることがあります。
- この警告は、シャッター(シート、スクリーン含む)及びオーニングを管理する人に必ず明示してください。

- Before designing a shutter (including sheet and screen) and awning, read catalogue and instruction manual of tubular motor carefully for correct use.
- Tubular motor is a special operator for shutter (including sheet and screen) and awning. Do not use for any other purposes.
- Installation of tubular motor includes the work requiring a qualified electric worker or skilled engineer.
- Be sure to use the power supply within a specified voltage range of the tubular motor.
* Damage of tubular motor, a fire or an electrical shock may result from using out of specified range.
- Do not install tubular motor in a place where exposed rain or any other water directly.
* A fire or an electrical shock may result.
- Construction for grounding is needed.
* A fire or an electrical shock may result.
- Do not disassemble or modify the tubular motor. Furthermore, do not attach any other optional parts except for our specification.
* Personal injury may result from unusual actuation.
- Before opening and closing shutter (including sheet and screen) and awning, make sure to check there is no person and obstacle around.
* Personal injury may result from sticking shutter.
- Be sure to show those who administers a shutter (including sheet and screen) and awning this warning.



注意
CAUTION

取付工事や取り扱いを誤った場合に、軽傷を負うか、物的損害の可能性のあることを示しています。
If the system is set up or handled wrongly, personal injury or property damaged may result.

事故防止のため、下記の事項に従ってください。
To avoid accidents, follow the instructions below.

- シャッター(シート、スクリーン含む)の巻上トルクは、チューブラモーターの性能(仕様)適用範囲内でご使用ください。
★チューブラモーターが正常に動作しなかったり、場合によっては破損してけがをすることがあります。
 - リミットスイッチの設定は正しく行い、設定後停止位置を必ず確認してください。
 - リミットクラウン及び駆動輪は、ご使用される巻取パイプにあったものをお選びください。
 - チューブラモーターを取り付ける前に型式、使用電圧、定格トルクをご確認ください。
 - モータの定格時間は5分です。長時間連続運転しますとモータのサーマルプロテクタが感知し自動停止します。その場合しばらく冷却時間が必要ですが、自動的に復帰します。ご使用に際しては開閉時間、開閉頻度を考慮してください。
 - この注意は、シャッター(シート、スクリーン含む)及びオーニングを管理する人に必ず明示してください。
1. Be sure that the winding torque of shutter (including sheet and screen) is appropriate to the tubular motor's performance range.
* Unusual actuation may result from faulty installation, and personal injury may result from broken motor.
2. Set the limit switch correctly, and be sure to check the stop position after setting.
3. Select limit crown and drive adapters which will fit to the winding pipe to be used.
4. Check the model-type, operation voltage and torque rating of tubular motor before installation.
5. Tubular motor has five-minute rating. When the motor is operated longer than five minutes, the thermal protector stops the motor automatically. In such case, the motor will be restored automatically after cooling down. Pay attention that how many hours or how often the shutter opens and closes at using.
6. Be sure to show those who administers a shutter (including sheet and screen) and awning this warning.