

# 自動閉鎖装置

AUTOMATIC SHUT-OFF UNIT FOR OPERATOR

SHINSEI

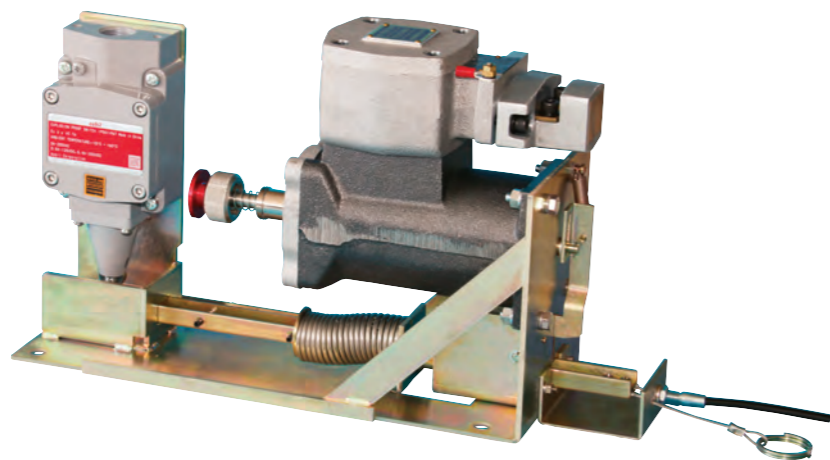

A-921A(K)

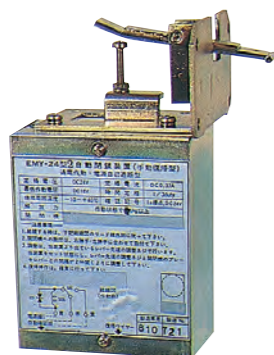

EMY-242

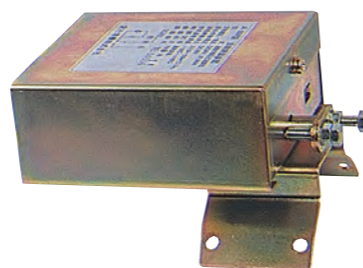

A-808

型式 Model	A-808	EMY-242	A-921A(K)
作動方式 Operating system	通電作動・自己遮断型 Power-on start, self-stop type		
復帰方式 Resetting system	手動復帰 Manual reset		
自主評定マーク In-house evaluation mark	C-02-7	C-02-9	C-14-1
使用許可番号 Permit No.			
定格電圧 Rated supply voltage	DC24V		
最低作動電圧 Min. operating voltage	DC18V		
ブレーキ解放力 Brake release force	35N	58.8N	60N
確認信号 Signal confirmation	DC24V 1a接点 1a contact		
適用開閉機 (モータ出力) Applicable (motor output)	0.075~0.4kW	0.75kW	0.4~0.75kW
適用手動閉鎖装置 Applicable hand-operating shut-off unit	HFシリーズ HF series		-
防爆等級 Explosion class	-		耐圧防爆 1~2 Flame-proof type
発火度 Ignition category	-		G1~G4

備考：1. EMY-242には1.5kW・2.2kW用もあります。  
Notes: 1. The EMY-242 is also available in 1.5 kW and 2.2 kW types.

# 手動閉鎖装置

HAND-OPERATING SHUT-OFF UNIT FOR OPERATOR

SHINSEI



HFシリーズ

HF series

型式 Series	HF-1US	HF-1RS	HF-2US	HF-2RS
形状 Type	埋込型 Filled-up type	露出型 Exposed type	埋込型 Filled-up type	露出型 Exposed type
鍵付 Key-locked type	鍵付 Key-locked type			
作動方式 (操作方法) Operating system (Operation method)	引張り作動方式 (アクリル板を押し破り引き扉を手前に引く) Pulling operation system (Breaking the acrylic sheet and pulling the sliding door toward yourself)			
復帰方法 Resetting method	自動閉鎖装置の復帰リングを引く Pulling the reset ring of the automatic shut-off unit			
押しボタンスイッチ Push button switch	接点構成 Contact composition	-		内蔵 (2a, 1b) Built-in (2a, 1b)
	接点容量 Contact capacity	-		5A AC 250V (抵抗負荷) 5A, AC 250V (resistance load)
適用自動閉鎖装置 Applicable automatic shut-off unit	A-808		EMY-242	
適用開閉機(モータ出力) Applicable (motor output)	0.075~0.4kW		0.75kW	

備考：1. 露出ボックス、埋込ボックスには塗装仕様もあります。  
2. 本製品では、途中停止はできません。

Notes: 1. The exposed-type and Filled-up type boxes can be coated upon request.  
2. This product can't stop during in operation.

自動閉鎖装置・手動閉鎖装置

# 自動閉鎖装置外観図

AUTOMATIC SHUT-OFF UNIT APPEARANCE VIEW

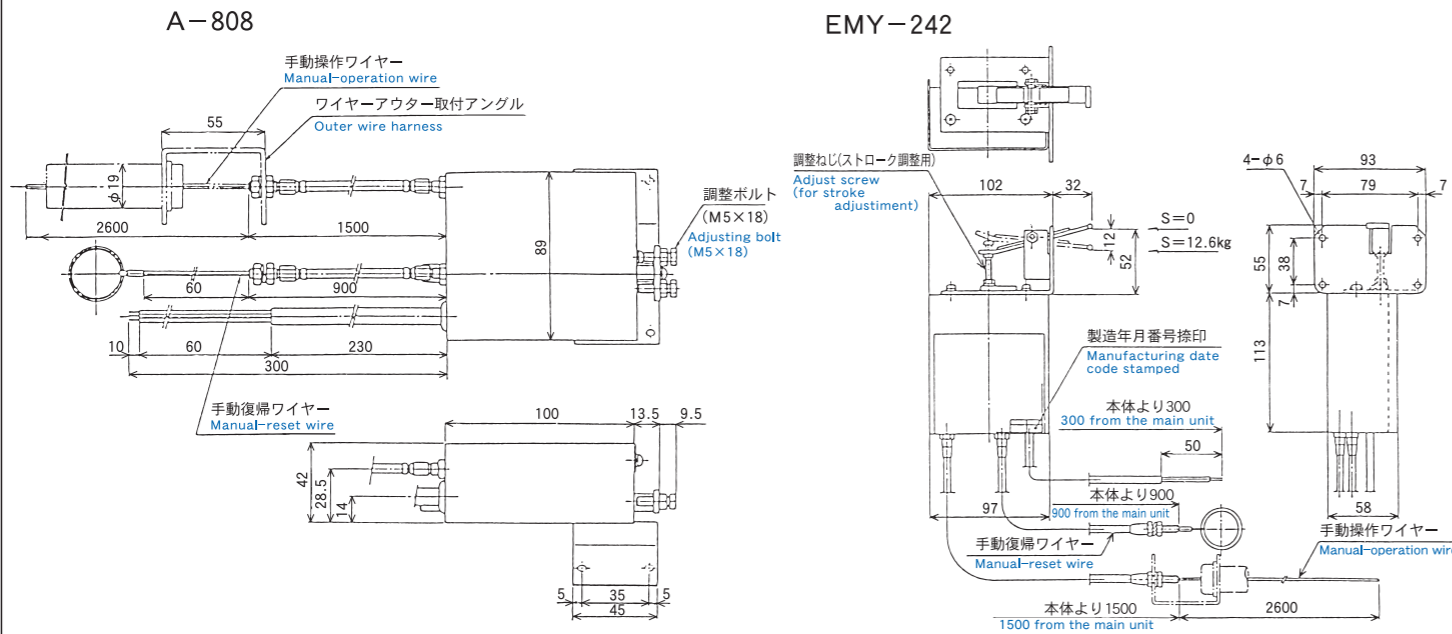

## A-921A(K)

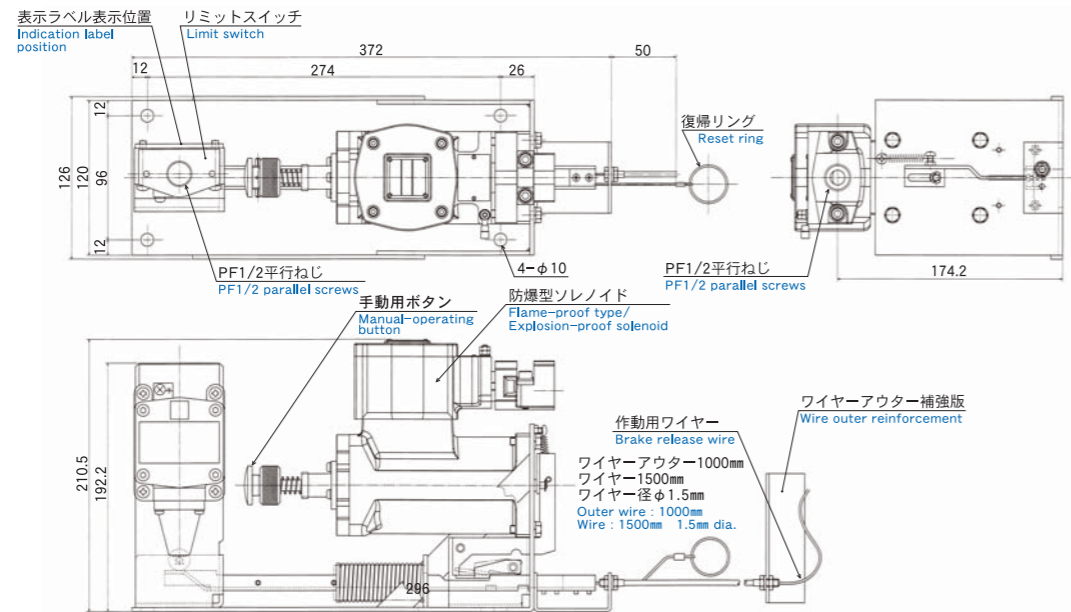

# 自動閉鎖装置取付図

AUTOMATIC SHUT-OFF UNIT SETUP VIEW

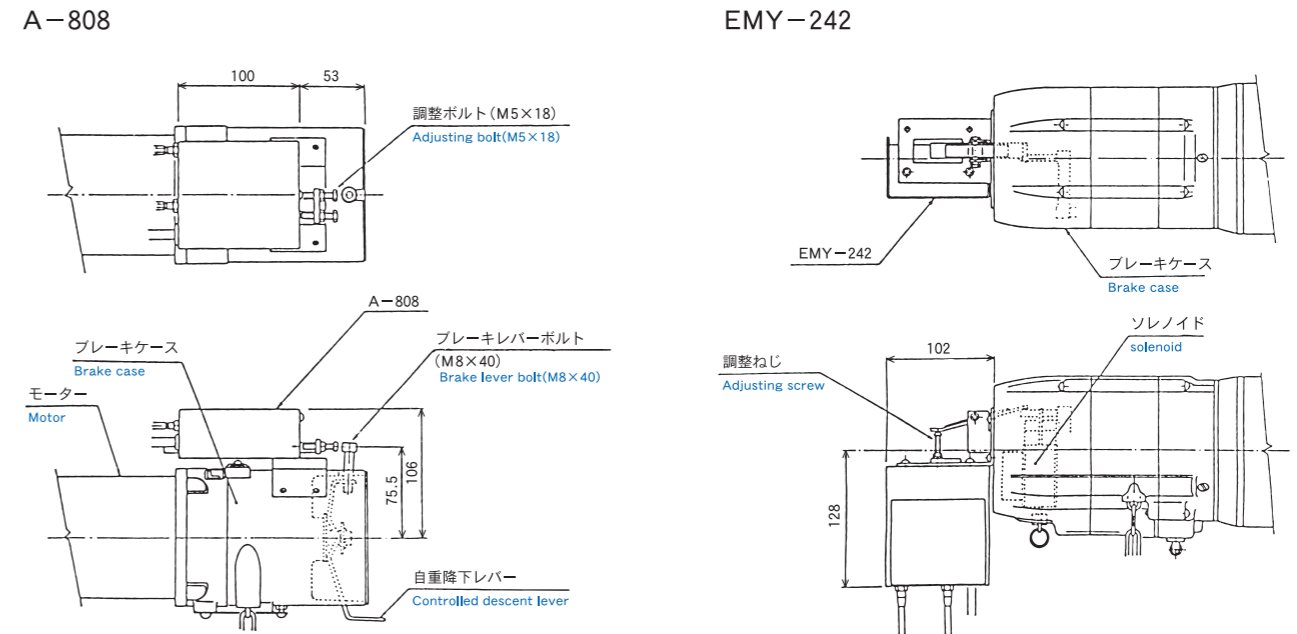

## A-921A(K)

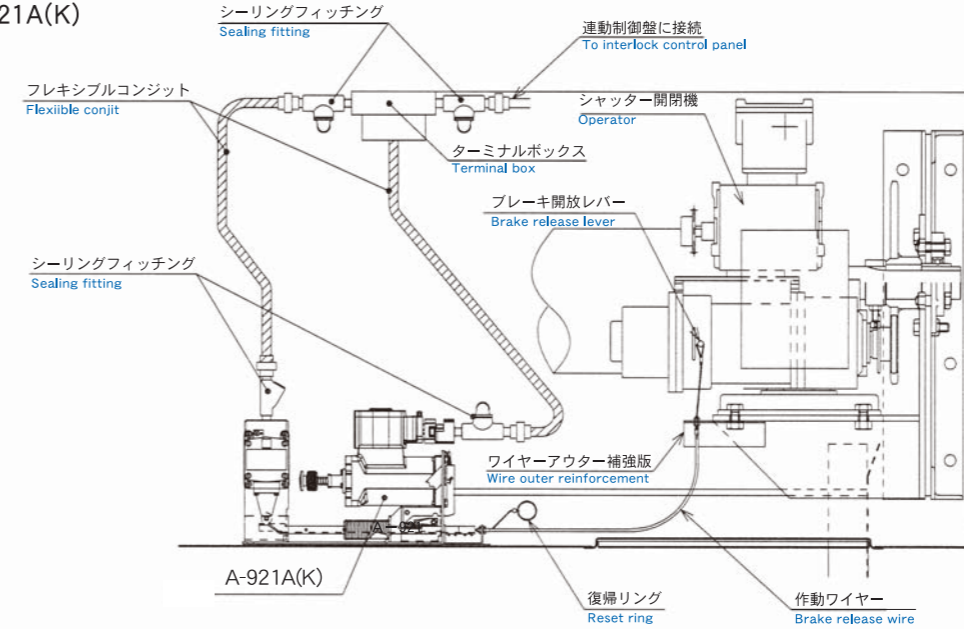

# 回路図

CIRCUIT DIAGRAM

A-808・EMY-242

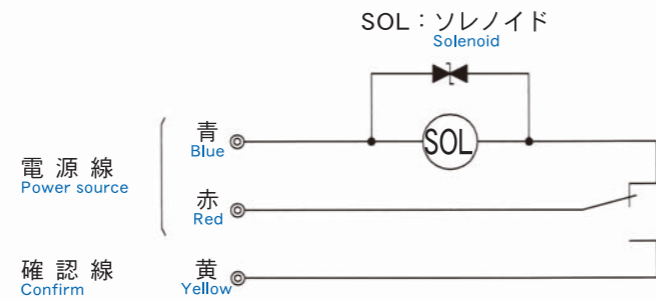

A-921A(K)

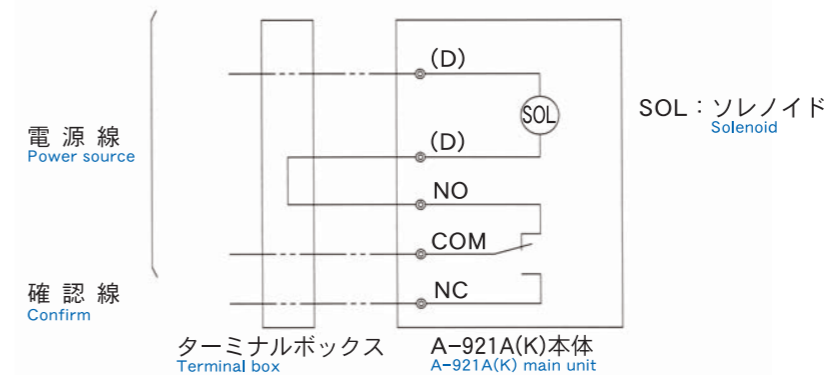

# 手動閉鎖装置取付図

MANUAL OPERATING SHUT-OFF UNIT SETUP VIEW

## HFシリーズ

HF series

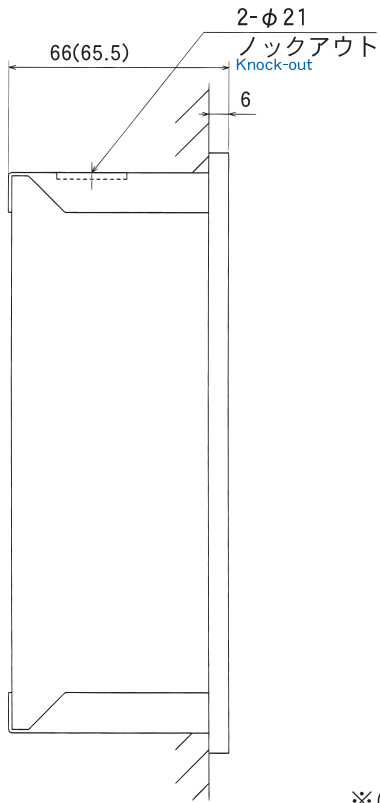

# 手動閉鎖装置外觀図

MANUAL OPERATING SHUT-OFF UNIT APPEARANCE VIEW

## HFシリーズ

HF series

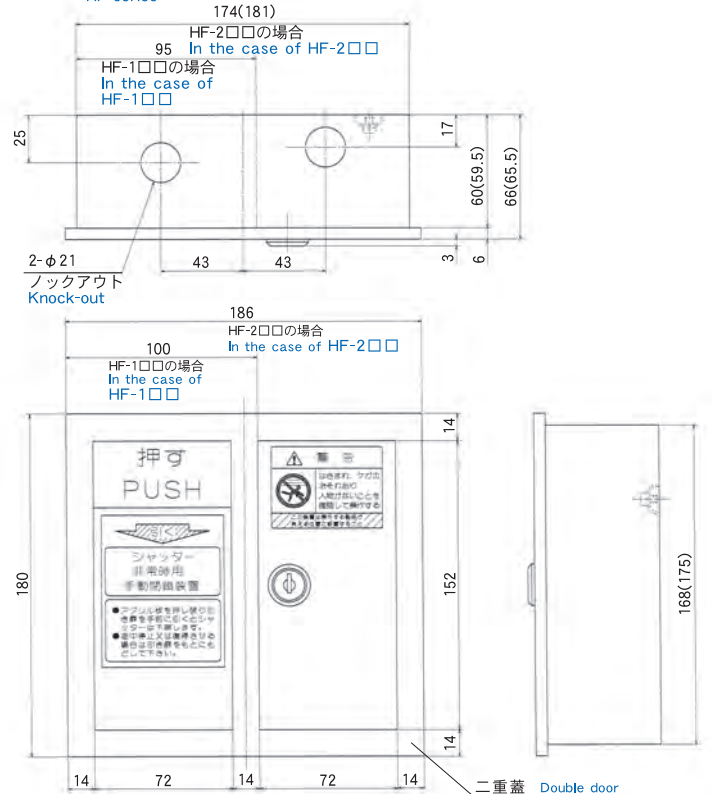

二重蓋 Double door  
SUS304ヘアライン仕上げ  
SUS304 hairline finish

※( )内寸法は露出型の場合

※Dimensions in parentheses are for the exposed type.

# 構成図

SYSTEM LAYOUT

## HFシリーズ

HFseries

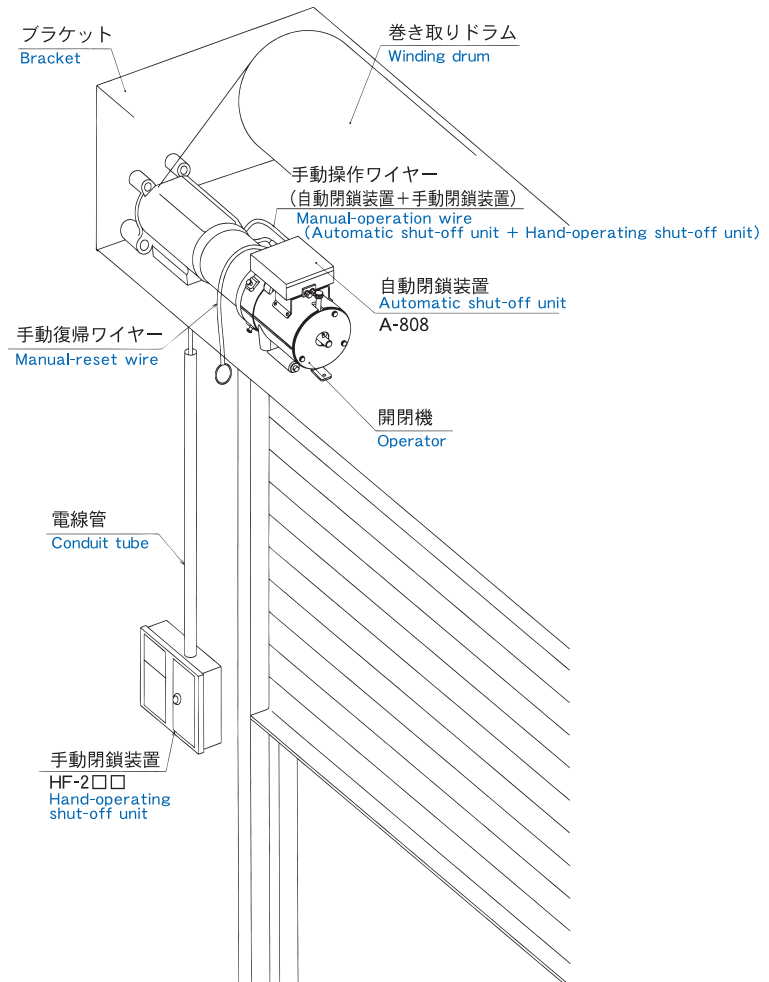

# 梱包部品明細

PACKAGE CONTENTS

## ● 自動閉鎖装置

Automatic shut-off unit

型 式 Model	梱包部品名 Package	数 量 Qty
A-808	自動閉鎖装置本体 Automatic shut-off unit	1台 1 unit
	ワイヤーアウター取付アングル Wire outer fixture	1個 1 pc.
	ブレーキボルト(六角穴付ボルト) M8×L40 Brake bolt (Hex socket head cap bolt) M8xL40	1個 1 pc.
	手動操作用リング Ring for manual operation	1個 1 pc.
	圧着スリーブ 呼びP5.5 Press-fitting sleeve nominal P5.5	1個 1 pc.
	調整ボルト M5×L25 Adjusting bolt M5xL25	1個 1 pc.
	取扱説明書 Instruction Manual	1部 1 pc.
EMY-242	自動閉鎖装置本体 Automatic shut-off unit	1台 1 pc.
	ワイヤーアウター取付アングル Wire outer fixture	1個 1 pc.
	取付ねじ M5×10 Lock screw M5xL10	4個 4 pcs
A-921A(K)	自動閉鎖装置本体 Automatic shut-off unit	1台 1 unit
	ワイヤーアウター補強板 Wire outer reinforcement	1個 1 pc.
	六角ボルト M8×L30 Hexagon head bolts M8xL30	4個 4 pcs
	六角ナット M8 Hexagon nuts M8	4個 4 pcs
	バネ・平座金 呼び8 Spring washers, Plain washers nominal 8	各4個 each 4 pcs
	圧着スリーブ 呼びP5.5 Press-fitting sleeve nominal P5.5	2個 2 pcs
	丸端子 R2-4 Round terminal R2-4	12個 12 pcs
	取付シール Label	1枚 1 pc.
	ワイヤーアウター取付説明シール Wire outer installation label	1枚 1 pc.
	取扱説明書 Instruction Manual	1部 1 pc.

## ● 手動閉鎖装置 HFシリーズ

Hand-operating shut-off unit

型 式 Model	梱包部品名 Package	数 量 Qty
HF-1US	手動閉鎖装置本体 Hand-operating shut-off unit	1台 1 unit
HF-1RS	十字穴付丸皿小ネジ M4×20 Cross-recessed head round machine screw M4xL20	4個 4 pcs
HF-2US	山形座金 呼び4 Angle washer nominal 4	4個 4 pcs
HF-2RS	押し破り板 Breaking sheet	2枚 2 pcs
	取扱説明書 Instruction Manual	1部 1 pc.

※ 製品改良のため、予告なく仕様の変更をすることがあります。  
Specifications subject to change for product improvement without prior notice.

※ 不許複製転載  
All right reserved. No part may be reproduced or transmitted without permission.

ISO9001, ISO14001 Certification

**BX** BX 新生精機  
文庫シヤッターグループ

BX Shinsei Seiki Co., Ltd.

初版 '16.01  
1st Edition.  
3版 '23.06  
3rd Edition.